

#### HINWEIS:

- Legen Sie Batterien nicht in die Nähe von Hitze- oder Feuerquellen.
- Stellen Sie das Ladegerät nicht in der Nähe von Wasser auf.
- Verwenden Sie aus Sicherheitsgründen nur das mit Ihrem Fahrzeug mitgelieferte Original-Ladegerät. Folgen Sie den Anweisungen zum Aufladen.

#### VOR DER FAHRT

Bevor Sie einen Elektroroller fahren, folgen Sie diesen Schritten. Dies wird eine sichere und lohnende Fahrt gewährleisten.

- Überprüfen Sie den Zustand der Reifen, stellen Sie sicher, dass sie nicht abgenutzt oder gerissen sind.
- Prüfen Sie den Druck und die Profiltiefe der Reifen. Ersetzen Sie den Vorderreifen, wenn die Profiltiefe weniger als 1,5 mm beträgt. Ersetzen Sie den Hinterreifen, wenn die Profiltiefe weniger als 2 mm beträgt.
- Überprüfen Sie den Antriebszustand, stellen Sie sicher, dass das Rad korrekt bewegt wird.
- Überprüfen Sie den Zustand der Lampen, stellen Sie sicher, dass alle Glühbirnen korrekt leuchten und die Lampen auf die von den Schaltern gegebenen Befehle reagieren.
- Überprüfen Sie den Zustand aller Teile, stellen Sie sicher, dass alle Schrauben angezogen sind. Prüfen Sie die Spannung des vorderen und hinteren Bremsseils und vergewissern Sie sich, dass die Bremsen einwandfrei funktionieren.
- Überprüfen Sie alle beweglichen Teile, wie z.B. das Lenkrad. Achten Sie darauf, dass sie sich leicht und ohne unnötigen Widerstand bewegen. Bei Bedarf schmieren Sie sie.
- Laden Sie die Batterie regelmäßig auf, wenn Sie Ihren Elektroroller nicht zu oft benutzen. Um die Lebensdauer der Batterie zu verlängern, laden Sie sie im Sommer alle 15 Tage und im Winter alle 30 Tage auf.

#### FAHRTANWEISUNGEN

- Klappen Sie den Seitenständer hoch und halten Sie das Lenkrad mit beiden Händen fest. Nehmen Sie eine ausgewogene Position ein.
- Stellen Sie Ihren Fuß auf den Boden. Stecken Sie den Zündschlüssel ein und drehen Sie ihn in die EIN-Stellung. Greifen Sie nach dem Einschalten der Stromversorgung den Gasgriff.
- Drehen Sie den Gasgriff langsam, um eine plötzliche Beschleunigung zu vermeiden. Bewegen Sie Ihren Fuß auf die Fußstütze. Die Geschwindigkeit des Elektrorollers erhöht sich, wenn Sie am Gasgriff drehen und den Gang wechseln.
- Lösen Sie den Gasgriff und drücken Sie den Bremshebel, um das Fahrzeug anzuhalten. Kontrollieren Sie die Geschwindigkeit des Elektrorollers mit dem Gashebel und den Bremsen.
- Durch Drücken des Bremshebels wird die Beschleunigungskraft abgeschaltet.

#### WARTUNG UND ANPASSUNG

##### Batterie

Um die Lebensdauer der Batterie zu verlängern, lagern Sie den Elektroroller in Ihrer Garage, um kalte Temperaturen zu vermeiden, die die Leistung der Batterie erheblich beeinträchtigen.

- Die Batterien und Zellen dürfen nicht zerlegt werden.
- Halten Sie den Akku und die Zellen von Kindern fern.
- Schließen Sie die Kathode und die Anode des Ladegeräts während des Lade- und Entladevorgangs nicht an. Verwenden Sie keine Kabel, um die Kathode mit der Anode

zu verbinden. Dies führt zu einem Kurzschluss.

- Tauchen Sie die Batterie nicht in Wasser ein.
- Erhitzen Sie die Batterie nicht auf über 60 Grad Celsius. Legen Sie die Batterie nicht neben Hochtemperaturquellen wie Kamin, Feuerstelle, Wandheizung usw.
- Zerschlagen, durchstechen oder werfen Sie die Batterie nicht.
- Wenn Elektrolyt aus der Batterie austritt und in Ihre Augen gelangt, waschen Sie Ihre Augen sofort mit viel Wasser aus und wenden Sie sich an Ihren Arzt.
- Wenn die Batterie merkwürdig riecht, sich erwärmt, ihre Farbe ändert, verzerrt oder anderweitig abnormal ist, stellen Sie die Verwendung der Batterie sofort ein und gehen Sie weg.

##### Empfehlungen zur Lagerung und Verwendung der Lithium-Ionen-Batterie

Um die Lebensdauer der Batterie zu verlängern, befolgen Sie diese Empfehlungen:

##### Laden:

- Verwenden Sie nur das mit dem Roller mitgelieferte Ladegerät. Schließen Sie das Netzteil an das Ladegerät an. Stecken Sie den Ausgangsstecker des Ladegeräts in den Eingangsstecker des Akkus. Wenn die Batterie-anzeigeleuchte aufleuchtet, ziehen Sie zuerst den Stecker aus dem Batterie-Eingangsanschluss. Die normale Ladezeit beträgt etwa 5-6 Stunden. Wenn der Akku beschädigt ist, muss das Laden oder Entladen gestoppt werden.
- Vermeiden Sie eine Tiefentladung des Akkus, laden Sie ihn wenn möglich auf, bevor er vollständig entladen ist. Tiefentladungen schädigen die Lebensdauer des Akkus.

##### Lagerung:

- Lagern Sie Batterien nicht in Räumen, die zu heiß/kalt und/oder feucht sind. Die optimale Temperatur für die Lagerung von Batterien liegt bei -20 bis 55 Grad Celsius. Der Raum muss trocken und sauber sein. Batterien dürfen nicht gestapelt gelagert werden.
- Die Batterie kann nicht über lange Zeiträume gelagert werden, ohne dass sie wieder aufgeladen wird. Der Akku muss einmal im Monat aufgeladen werden. Die Batterie sollte voll geladen gelagert werden.

##### Wartung:

- Wenn Sie eine einzelne Batteriezelle testen, müssen Sie sie direkt testen, nicht z.B. durch einen Draht. Auf diese Weise können Sie einen Spannungsabfall vermeiden.
- Sie müssen Handschuhe tragen oder sich die Nägel schneiden, bevor Sie die Einzelbatteriezelle entfernen, um die Zelle nicht zu beschädigen und als Schutz vor Substanzen in der Zelle. Achten Sie besonders auf den Batteriedeckel, beschädigen Sie ihn nicht.
- Es ist verboten, die Batteriezelle zu verbiegen, fallen zu lassen, zu schlagen, kurzzuschließen oder das Siegel zu brechen.
- Es gibt einige wichtige Dinge, die beim Zusammenle-

gen der Batterie zu beachten sind: Die Temperatur des Löt Kolbens sollte 350 Grad Celsius nicht überschreiten; Die Lötzeit sollte 3 Sekunden nicht überschreiten; Die Lötfrequenz sollte das 5-fache nicht überschreiten; Ein neuer Lötansatz darf erst nach dem Abkühlen auf die vorherige Lötstelle aufgetragen werden.

##### Reinigung des Fahrzeugs

- Verwenden Sie zum Waschen Ihres Elektrorollers keinen hohen Wasserdruck. Durchnässe/feuchte elektrische Komponenten und Leitungen beeinträchtigen die Leistung des Fahrzeugs.
- Die Bremsklötze und -Scheiben dürfen nicht gefettet werden.
- Verwenden Sie geeignete Reinigungsmittel, um die Metallteile des Elektrorollers zu reinigen. Dadurch werden die Metallteile des Fahrzeugs vor Korrosion geschützt.
- Reinigen Sie lackierte Kunststoffteile mit einem Reiniger und trocknen Sie sie mit einem Tuch ab.

##### Kontrolle der Bremse

Hauptkontrollpunkte für Vorder- und Hinterradbremmen:

- Drücken Sie den Schalter (1), drehen Sie die Einstellmutter (3), während Sie den Bremshebel (2) halten und den Bremshebel bis zu einem Abstand von 1/3-1/2 L zusammendrücken. Die Bremsbacken müssen in gutem Kontakt mit der Bremsscheibe stehen. Drücken Sie den Bremshebel. Ziehen Sie die Einstellmutter an, wenn die Bremsleistung das richtige Niveau erreicht hat.
- Der Abstand zwischen den Bremsbacken und der Bremsscheibe sollte 1,5 mm betragen.
- Ersetzen Sie die Bremsbacken, wenn die nutzbare Fläche 1/2 erreicht.
- Ersetzen Sie die Bremsscheiben, wenn die Dicke 3 mm beträgt.

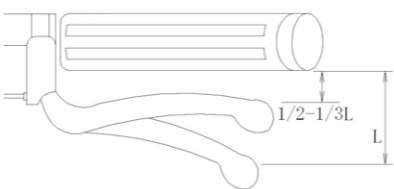
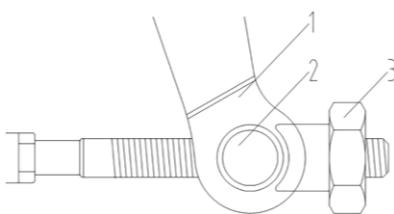

##### Kontrolle des Ladegeräts

- Verwenden Sie nur das mit dem Elektroroller mit-

gelieferte Original-Ladegerät. Denken Sie daran, die Netzspannung in Ihrem Land zu überprüfen. Verwechseln Sie ein 110V-Ladegerät nicht mit einem 220V-Ladegerät.

- Der Elektroroller muss während des Ladevorgangs ausgeschaltet sein.
- Bewegen, drehen oder beschädigen Sie den Akku während des Ladevorgangs nicht.
- Überprüfen Sie die Buchsen des Ladegeräts, stellen Sie sicher, dass die gelöteten Teile nicht beschädigt sind.

##### Wartung von Motor und Regler

- Lassen Sie während der Regenzeit das Wasser nicht über die Mittellinie des Motors laufen. Damit soll der Motor vor Verbrennungen und Schäden geschützt werden.
- Drücken Sie beim Starten des Motors nicht auf den Bremshebel und die Gaspedalmanschette, um Schäden an anderen Fahrzeugteilen zu vermeiden.
- Fahren Sie langsamer, wenn die Straßenverhältnisse nicht gut sind. Hohe Vibrationen und Feuchtigkeit können die Verbindung von elektrischen Teilen unterbrechen.

#### FEHLERBEHEBUNG

Problem	Ursache	Lösung
Die Stromanzeige leuchtet auf, aber der Elektroroller funktioniert immer noch nicht.	1. Der Motor funktioniert nicht richtig. 2. Seitenständer nicht eingeklappt oder nicht vollständig montiert, wodurch die Stromversorgung unterbrochen wird.	1. Ersetzen Sie den Motor. Rufen Sie Ihren Händler an, um einen neuen Motor zu bestellen. 2. Den Seitenständer umklappen
Die Stromanzeige funktioniert nicht, wenn der Strom eingeschaltet ist.	1. Durchgebrannte Sicherung oder Sicherungssockel. 2. Die Batterie ist nicht richtig eingesetzt/angeschlossen.	1. Die Sicherung oder den Sicherungshalter austauschen. 2. Die Batterie richtig einstellen/anschließen.
Der Abstand bei einer Ladung ist geringer als üblich.	1. Unzureichender Reifendruck. 2. Unzureichende Ladung oder der Akku ist beschädigt. 3. Häufiges Anhalten und Anfahren, Fahrzeugüberlastung, Bergauffahrt, starker Wind.	1. Pumpen Sie die Reifen auf. 2. Laden Sie den Akku auf oder tauschen Sie sie aus. Wenden Sie sich an Ihren Händler, um einen neuen Akku zu bestellen. 3. Fahren Sie bei guten Wetterbedingungen auf ebenen Straßen, führen Sie keine plötzlichen Beschleunigungs- und Bremsmanöver durch, halten Sie die normale Geschwindigkeit.
Der elektrische Roller verliert an Geschwindigkeit.	1. Niedriger Batteriestand. 2. Der Akku ist beschädigt.	1. Laden Sie den Akku 4-5 Stunden lang auf. 2. Den Akku austauschen. Wenden Sie sich an Ihren Händler, um einen neuen Akku zu bestellen.
Der Motor funktioniert nicht.	1. Die Bremsleitungen sind nicht vorhanden und unterbrechen den Stromkreis.	1. Stellen Sie die Bremsleitungen ein und positionieren Sie sie neu.

**HINWEIS:** Wenn Sie andere Probleme haben, zerlegen Sie den Elektroroller nicht selbst, sondern wenden Sie sich an Ihren autorisierten Händler.

**e-mio** electric vehicles  
visit e-mio.eu  
**Agile**



**BENUTZER-  
HANDBUCH**



## LIEBER KUNDE!

Wir begrüßen Sie unter den glücklichen Besitzern und Benutzern von Elektrorollern! Um in den vollen Genuss einer sicheren und glücklichen Fahrt zu kommen, lesen Sie bitte den gesamten Inhalt dieses Handbuchs, bevor Sie losfahren. Ihre Sicherheit im Straßenverkehr hängt nicht nur von Ihren Fähigkeiten ab, sondern auch von der Bedienung und dem Wissen über die Mechanik des Rollers. Vor jedem Fahrtantritt sollten Sie die Grundparameter des Rollers und seiner verschleißgefährdeten Teile überprüfen. Die periodische Wartung der Komponenten des Rollers ist eine Voraussetzung für die volle Zufriedenheit mit der Benutzung des Fahrzeugs. Bitte beachten Sie, dass einige Wartungsarbeiten möglicherweise von einer qualifizierten Diagnose- oder Reparaturstation durchgeführt werden müssen. Wir empfehlen Ihnen, regelmäßig eine qualifizierte Diagnose- oder Reparaturstation aufzusuchen.

**Lesen Sie das gesamte Benutzerhandbuch, bevor Sie Ihren Elektroroller fahren!**

## EINLEITUNG

Dieses Produkt ist für den Transport bestimmt und umweltfreundlich. Nachstehend sind die Merkmale und Vorteile des Elektrorollers aufgeführt.

- Bürstenloser Hochleistungs-Gleichstrommotor.
- Digitaler Regler mit Anzeige und Schutz gegen Über- und Unterspannung.
- Bremssystem mit automatischer Abschaltung des Elektromotors für sicheres Fahren.
- Hochleistungsbatterie für mehr Strom und längere Reichweite.
- Vorder- und Hinterradaufhängung für eine ruhige und komfortable Fahrt.

### HINWEIS:

1. Bitte lesen Sie die örtlichen Gesetze und Vorschriften, die das Alter des Fahrers für die Benutzung dieses Elektrofahrzeugs regeln oder beschränken. Die Gesetze und Vorschriften variieren manchmal sehr stark je nach Land, in dem Sie sich befinden. Es liegt in Ihrer Verantwortung, die örtlichen Beschränkungen zu kennen und einzuhalten.
2. Entfernen oder zerlegen Sie Teile des Fahrzeugs nicht selbst. Wenden Sie sich an eine qualifizierte Diagnose- oder Reparaturstation, um Teile zu ersetzen oder zu reparieren.
3. Verleihen Sie Ihr Fahrzeug nicht an Personen, die nicht über den erforderlichen Führerschein verfügen, um dieses Fahrzeug zu fahren.
4. Um einen Unfall zu vermeiden, vermeiden Sie plötzliches Anhalten oder Bremsen.
5. Fahren Sie das Fahrzeug niemals mit einer Hand, vermeiden Sie das Fahren unter dem Einfluss von Alkohol oder anderen Rauschmitteln.

## GRUNDSÄTZE DES SICHEREN FAHRENS

### Wichtigste Grundsätze

- Tragen Sie immer einen zugelassenen, zertifizierten Helm, wenn Sie dieses Fahrzeug fahren. Befolgen Sie die Anweisungen des Helmherstellers zu Anbringung, Gebrauch und Pflege des Helms.
  - Beim Fahren müssen Sie die gleichen Straßenverkehrsregeln einhalten wie alle anderen Straßenfahrzeuge. Geben Sie den Fußgängern Vorfahrt und halten Sie an roten Ampeln und Stoppschildern an. Sie sind ein Verkehrsteilnehmer mit allen Konsequenzen, die sich daraus ergeben.
  - Fahren Sie vorhersehbar und auf einer geraden Linie. Führen Sie niemals plötzliche Manöver durch, insbesondere nicht im Stau. Fahren Sie konservativ und selbstbewusst. Sie sind für andere Verkehrsteilnehmer möglicherweise schwer zu bemerken. Verwenden Sie die Blinker, um das Abbiegen oder Anhalten anzuzeigen. Tragen Sie geeignete Schutzkleidung mit Markierungen, um die Sichtbarkeit am Abend und in der Nacht zu gewährleisten.
  - Konzentrieren Sie sich auf den vor Ihnen liegenden Weg. Vermeiden Sie Löcher, Kies, nasse Straßen, Ölflecken, Randsteine, Geschwindigkeitsschwellen, Entwässerungsgitter und andere Hindernisse, die Schlupf oder Rad/Rad-Blockierungen verursachen können.
  - Erwarten Sie das Unerwartete. Achten Sie besonders auf Situationen wie das plötzliche Öffnen einer Autotür oder das unerwartete Auftauchen eines Fahrzeugs hinter einem anderen Fahrzeug. Seien Sie an Kreuzungen besonders vorsichtig und bereiten Sie sich darauf vor, andere Verkehrsteilnehmer zu überholen.
  - Lernen Sie alle Funktionen Ihres Fahrzeugs kennen. Üben Sie den Umgang mit Blinker, Bremsen und Hupe.
  - Befördern Sie keine Pakete oder Passagiere, die die Sicht oder die Kontrolle über Ihr Fahrzeug behindern könnten. Verwenden Sie keine Gegenstände, die das Gehör beeinträchtigen können.
  - Halten Sie einen ausreichenden, komfortablen Abstand ein, um ein ordnungsgemäßes und kollisionsfreies Bremsen vor anderen Fahrzeugen oder Gegenständen auf der Straße zu gewährleisten. Der sichere Bremsweg und die auf das Fahrzeug einwirkenden Kräfte hängen von den vorherrschenden Wetterbedingungen ab.
  - Fahren Sie bei schlechten oder instabilen Straßenverhältnissen langsam und vorsichtig.
  - Überschreiten Sie nicht die maximale Ladekapazität Ihres Fahrzeugs. Dies hat Auswirkungen auf die Reichweite.
- ### Regenwetter
- WBei Regenwetter ist besondere Vorsicht geboten.
  - Bremsen Sie früher, um einen längeren Bremsweg einzuhalten.
  - Reduzieren Sie Ihre Geschwindigkeit, vermeiden Sie plötzliches Bremsen und wenden Sie mit äußerster Vorsicht.
  - Mehr Sichtbarkeit auf der Straße.
  - Tragen Sie reflektierende Kleidung, verwenden Sie Sicherheitsleuchten.
  - Bei Regen werden rutschige Oberflächen wie Linienmar-

kierungen auf der Straße oder Fußgängerüberwege sehr gefährlich. Beim Bremsen können die Räder rutschen oder blockieren. Auch Schächte und Straßenbahnschienen werden gefährlicher, wenn sie nass sind.

### Nachfahrten

- Stellen Sie sicher, dass die Frontscheinwerfer eingeschaltet sind.
- Tragen Sie helle und reflektierende Kleidung.
- Fahren Sie nur nachts, wenn nötig. Wenn möglich, fahren Sie langsamer und benutzen Sie vertraute Straßen mit Straßenbeleuchtung.

**HINWEIS:** Modifikationen am Fahrzeug sind illegal. Modifikationen am Fahrzeug wirken sich auf seine Sicherheit oder Leistung aus. Sie verkürzen seine Lebensdauer. Das modifizierte Fahrzeug wird nicht von der Garantie abgedeckt. Sie müssen Original-Ersatzteile bei autorisierten Händlern kaufen. Beim Kauf von Nicht-Original-Ersatzteilen auf dem Markt kann der Hersteller die Qualität oder Haltbarkeit des Fahrzeugs nicht garantieren.

**HINWEIS:** Bitte lesen Sie die örtlichen Gesetze und Vorschriften, die das Alter des Fahrers, der die Nutzung dieses Elektrofahrzeugs erlaubt, regeln oder begrenzen. Die Gesetze und Vorschriften variieren manchmal sehr stark je nach Land, in dem Sie sich befinden. Es liegt in Ihrer Verantwortung, die örtlichen Beschränkungen zu kennen und einzuhalten.

## TECHNISCHE SPEZIFIKATION

- Fahrzeugkategorie: L1e-B
- Erforderliche Rechte: hängt vom Land ab
- Batterie: Lithium-Ionen-Akku, herausnehmbar
- Kapazität der Batterie: 60V / 20 Ah (160 Zellen)
- Zellenhersteller: Samsung
- Gewicht der Batterie: 9 kg
- Eingangsspannung: 230/240 V
- Ladezeit: 5-6 h
- Anzahl der Ladezyklen: 800
- Ladegerät: extern mit Kühlung, 67,2V / 8 A
- Motorleistung: 2000 W
- Motortyp: bürstenlos
- Maximales Drehmoment: 35 Nm (bei 2000 W)
- Kraftübertragung: direkt im Rad
- Höchstgeschwindigkeit: 45 km/h
- Maximale Reichweite: 60\* km
- Fähigkeit, Hügel zu besteigen: 15°
- Leergewicht: 65 kg (ohne Batterien)
- Maximale Belastung: 150 kg
- Länge: 1670 mm

- Breite: 700 mm
- Höhe: 1120 mm
- Radstand: 1225 mm
- Vorderreifen: schlauchlos, 3.00-10, 42J, 43J
- Hinterradreifen: schlauchlos, 3.00-10, 42J, 43J
- Bremse vorne: Scheibenbremse, Ø180 mm
- Hintere Bremse: Trommel

\* die tatsächliche Reichweite hängt von vielen Faktoren ab, wie z.B. Temperatur, Gewicht des Reisenden, Steigung, Fahrdynamik, etc.

**HINWEIS:** Aufgrund ständiger Produktverbesserung können sich Spezifikationen und Design ohne Vorankündigung ändern.

## KONSTRUKTION EINES ELEKTOROLLERS

1. Rückspiegel (rechts und links)
2. Instrumententafel
3. Motorradverkleidung
4. Scheinwerfer
5. Vordere Blinker (links und rechts)
6. Vorderrad
7. Gasgriff Bremsen (hinten und vorne)
8. Zwischenablage mit USB-Ladegerät
9. Boden
10. Sitz (Öffnung mit Zugang zum Klemmbrett und zur Batterie)
11. Rücklichter
12. Nummernschild-Feld
13. Hinterrad
14. Beifahrer-Fussstützen (links und rechts)
15. Zentrale Fußzeile
16. Seitenfuß

**HINWEIS:** Verwenden Sie die Hupe nicht in einem verbotenen Bereich.

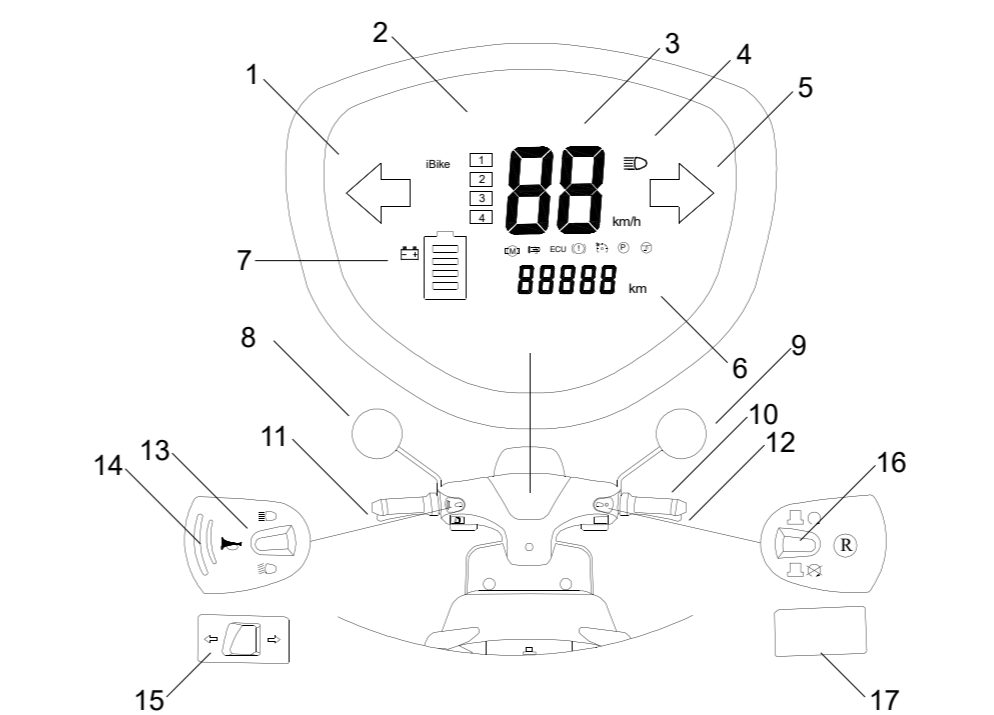

rys. deska rozdzielcza

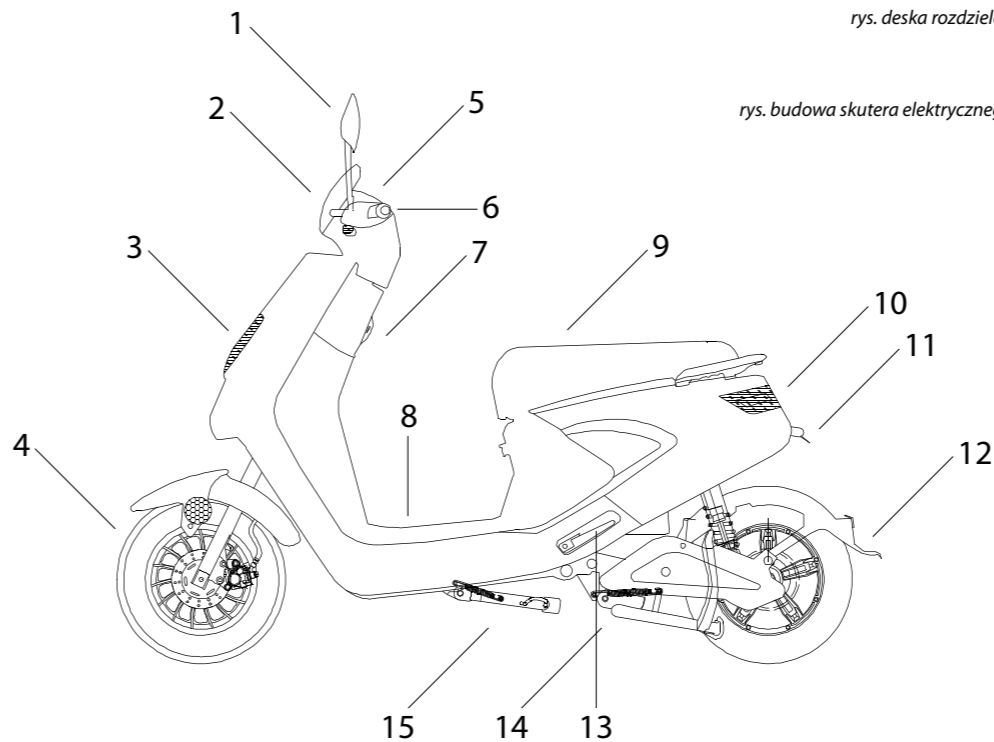

rys. budowa skutera elektrycznego

## ARMATURENBRETT

1. Linker Rückspiegel
2. Rechter Rückspiegel
3. Hinterer Bremshebel
4. Bremshebel vorne
5. Gasgriff
6. Scheinwerfer auf Blinker
7. Hupe
8. Schalter für Fahrtrichtungsanzeiger
9. Linksseitige Blinkeranzeige
10. Rechtsseitige Blinkeranzeige
11. Geschwindigkeitsanzeige
12. Batterie-lade- und -verbrauchsanzeige: Grün zeigt eine voll geladene Batterie an, rot eine schwache Batterie. Wenn die Anzeige einen gelben Bereich anzeigt, ist der Akku zur Hälfte aufgeladen. Wenn die Anzeige auf einen roten Bereich zeigt, muss der Akku aufgeladen werden.
13. Anzeige geschlossener Gang
14. Indikator für gefahrene Kilometer
15. Lampenwechselhebel: Scheinwerfer für Abblendlicht und Fernlicht
16. Notfall-Stopp
17. Umkehrschalter

## ZÜNDSCHLOSS

1. Starten des Fahrzeugs - Stecken Sie den Zündschlüssel ein und drehen Sie nach rechts in die EIN-Stellung.
2. Fahrzeug ausschalten - Drehen Sie bei laufendem Fahrzeug den Zündschlüssel in die Stellung AUS.
3. Sperren des Vorderrads des Fahrzeugs-
4. Drehen Sie bei ausgeschaltetem Fahrzeug das Lenkrad nach links, drücken Sie den Zündschlüssel in die Lenksäule und drehen Sie nach links.

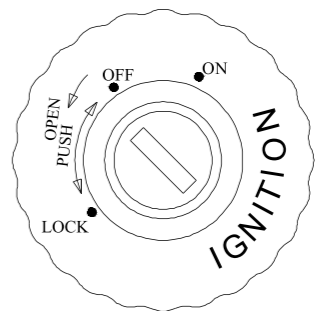

**HINWEIS:** Schieben Sie den Roller nie, wenn das Lenkrad blockiert ist. Dies kann zum Verlust des Gleichgewichts und zu einem Sturz des Fahrzeugs führen.

**HINWEIS:** Schließen Sie das Fahrzeug ab und nehmen Sie den Schlüssel beim Parken mit.

## AUFLADEN DER BATTERIE

Bevor Sie den Elektroroller zum ersten Mal benutzen, laden Sie die Batterien 6-9 Stunden lang mit dem mitgelieferten Ladegerät auf.

### Wichtige Ladeanweisungen

- Die Verriegelung des Stromschalters muss sich in der Aus-Position befinden, wenn der Elektroroller aufgeladen wird.
- Der Roller verwendet eine 60-V-Lithiumbatterie. Laden Sie den Elektroroller nach jeder Fahrt auf. Sie müssen den Elektroroller aufladen, wenn er 30 Tage oder länger nicht benutzt wurde. Die Ladezeit beträgt 5-6 Stunden.

**Aufladen des Elektrorollers über die Ladebuchse:** Schalten Sie den Roller aus, indem Sie den Zündschlüssel in die Position OFF drehen. Stecken Sie den Ausgangsstecker in die Ladebuchse des Rollers (siehe Punkt 1) und stecken Sie den 220/110 V Eingangsstecker in eine Wandsteckdose (siehe Punkt 2). Die Batterie ist vollständig geladen, wenn die Ladeanzeige grün leuchtet. Wir schlagen vor, dass Sie die Ladezeit um 1-2 Stunden verlängern, um eine bessere Batterie zu erhalten. Wenn der Ladevorgang abgeschlossen ist, entfernen Sie den Eingangsstecker des Ladegeräts und dann den Ausgangsstecker.

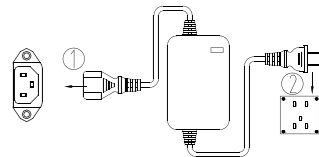

**Direktes Laden der Batterie des Elektrorollers:** Schalten Sie den Roller aus, indem Sie den Zündschlüssel in die Position OFF drehen. Öffnen Sie das Ablagefach unter dem Sitz. Ziehen Sie den Stecker vorsichtig aus dem Batteriefach. Stecken Sie den Ausgangsstecker in die Batterie-ladebuchse (siehe Punkt 1) und schließen Sie den 220/110-V-Eingangstecker an die Wandsteckdose an (siehe Punkt 2). Der Akku ist vollständig aufgeladen, wenn die Ladeanzeige grün leuchtet. Wir empfehlen, die Ladezeit um 1-2 Stunden zu verlängern, um einen besseren Batteriezustand zu erreichen. Wenn der Ladevorgang abgeschlossen ist, ziehen Sie den Eingangstecker des Ladegeräts und dann den Ausgangstecker ab.

