

# E-MIO

visit e-mio.eu

## electric vehicles DESTINA

con batteria  
li-ion  
di serie



argento

cappuccino

viola

giallo

## Prendi la città!

Non pagare il parcheggio (nella maggior parte delle città non ci sono tasse per parcheggiare una moto/scooter in centro), non rimanere nel traffico, pagare meno per i percorsi percorsi, minimizzare i costi di manutenzione (qui non devi spendere quasi tutto)!

## Sii ECO!

in ogni motocicletta Emio  
**assistente telefonico**

- GPS per il monitoraggio
- comunicazione GSM
- allarme antifurto
- possibilità di interruzione di corrente
- avviso per possibile collisione
- promemoria revisione o della polizza assicurativa



**Emio Destina** è uno scooter a tre marce con i classici fari, una batteria portatile sostituibile. Il motore brushless da 2000 W si trova nella ruota posteriore, rendendo lo scooter praticamente esente da gestione - non è richiesta alcuna manutenzione se non la sostituzione periodica delle pastiglie freni e dei dischi dei freni.

**Emio Destina** è una proposta ideale per le persone che apprezzano il comfort, le forme classiche, l'illuminazione classica e la guida elettrica silenziosa, esente da gestione.

**Emio Destina** è dotata di una batteria agli ioni di litio da 20 Ah, prodotta con celle Samsung. Il tempo di ricarica della batteria è di circa 4-5 ore. Un ampio spazio sotto il sedile. Di serie, lo scooter è dotato di un telaio per un bagagliaio accessorio. Destina ha un freno a disco anteriore e un freno a tamburo posteriore.

# **e-mio** electric vehicles

visit [e-mio.eu](http://e-mio.eu)



bello e leggibile **dashboard**  
tutte le informazioni a colpo d'occhio



**motore 2000 W**  
esente da manutenzione, impermeabile, resistente ai danni

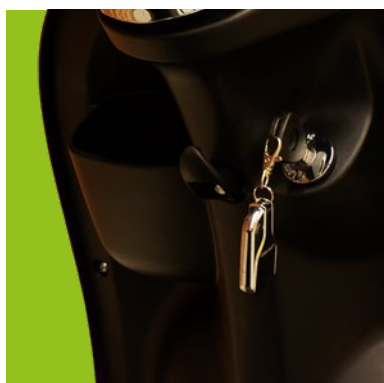

**allarme  
e immobilizzatore**  
sicurezza di serie, telecomando



**è dotato di un telaio**  
consente l'installazione di un bagagliaio  
di capacità superiore a 50l

**quattro marce**  
un ampio spazio per le tue spese o lo zaino



**freni a disco**  
breve distanza di frenata



un pratico vano portaoggetti con serratura  
si adatta a uno zaino, una borsa o un casco incompleto

## Specifiche tecniche

- **Categoria del veicolo:** L1e-B
- **Autorizzazioni necessarie:** dipende dal paese specifico
- **Batteria:** agli ioni di litio, rimovibile
- **Capacità della batteria:** 72 V / 20 Ah
- **Peso batteria:** 8kg
- **Tensione ingresso:** 230/240 V
- **Tempo di ricarica:** 4-5 h
- **Numero di cicli di ricarica:** 800
- **Caricabatterie:** esterna con raffreddamento 84 V / 3 A
- **Potenza motore:** 2000 W
- **Tipo di motore:** brushless (senza spazzole)
- **Coppia massima:** 44,5 Nm (con potenza 2000 W)
- **Trasmissione di potenza:** ruota
- **Velocità massima:** 45 km/h
- **Portata massima:** 50\* km
- **Capacità di scalare le colline:** 15°
- **Peso:** 68 kg (senza batterie)
- **Carico massimo:** 150 kg
- **Lunghezza:** 1770 mm
- **Larghezza:** 715 mm
- **Altezza:** 1100 mm
- **Interasse:** 1300 mm
- **Pneumatico anteriore:** tubeless, 90/90-10 55J
- **Pneumatico posteriore:** tubeless, 90/90-10 55J
- **Freno anteriore:** freno a disco: Ø150 mm
- **Freno posteriore:** a tamburo
- **Telecomando**
- **Alarm:** allarme antifurto incorporato con blocco della ruota posteriore
- **Colore:** giallo, viola, cappuccino, argento

\* la gamma effettiva dipende da molti fattori, tra cui temperatura, peso, dinamica di guida ecc.

ATTENZIONE: a causa del continuo miglioramento del prodotto, le specifiche e il design del dispositivo possono cambiare senza preavviso.

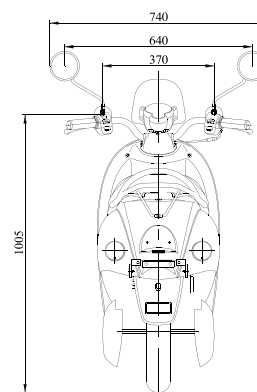
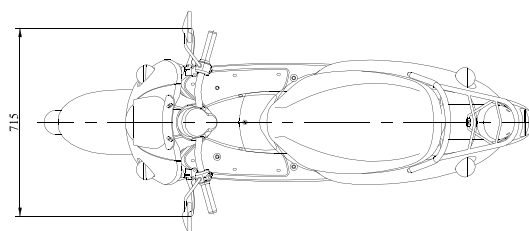
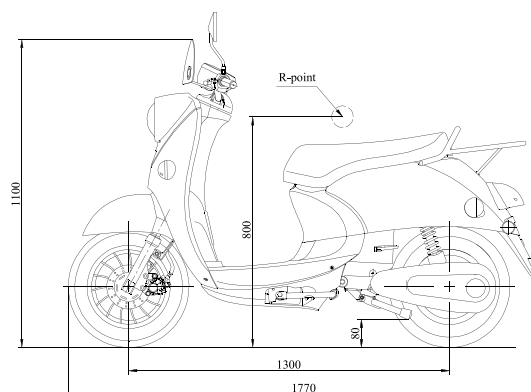

**colore:** giallo  
**EAN:** 5907115003481

**colore:** viola  
**EAN:** 5907115003498

**colore:** cappuccino  
**EAN:** 5907115003504

**colore:** argento  
**EAN:** 5907115003511



**1 ANNO  
DI SICUREZZA  
GRATUITA**

nessuna spesa per il  
trasferimento dei dati in  
tutta l'Unione Europea!



# E-MIO assist

**Emio Assist** è un kit di allarme composto da un piccolo dispositivo elettronico e un'applicazione telefonica gratuita. Il sensore è installato nel veicolo e collegato all'alimentazione. Ha una connessione remota sicura al server e all'applicazione tramite la rete mobile. Grazie ad esso, l'utente riceve una serie di funzioni, ad esempio un allarme furto con una mappa o un sistema di rilevamento degli incidenti che informa di una possibile collisione. La mappa e la navigazione ti aiuteranno anche a trovare il tuo veicolo lasciato in un parcheggio o in una città straniera.

**Emio Assist** è un terminale facile da usare che monitora la posizione GPS in tempo reale con connettività GNSS e GSM, in grado di raccogliere le coordinate del dispositivo e altri dati utili per inviarli tramite la rete GSM al server.

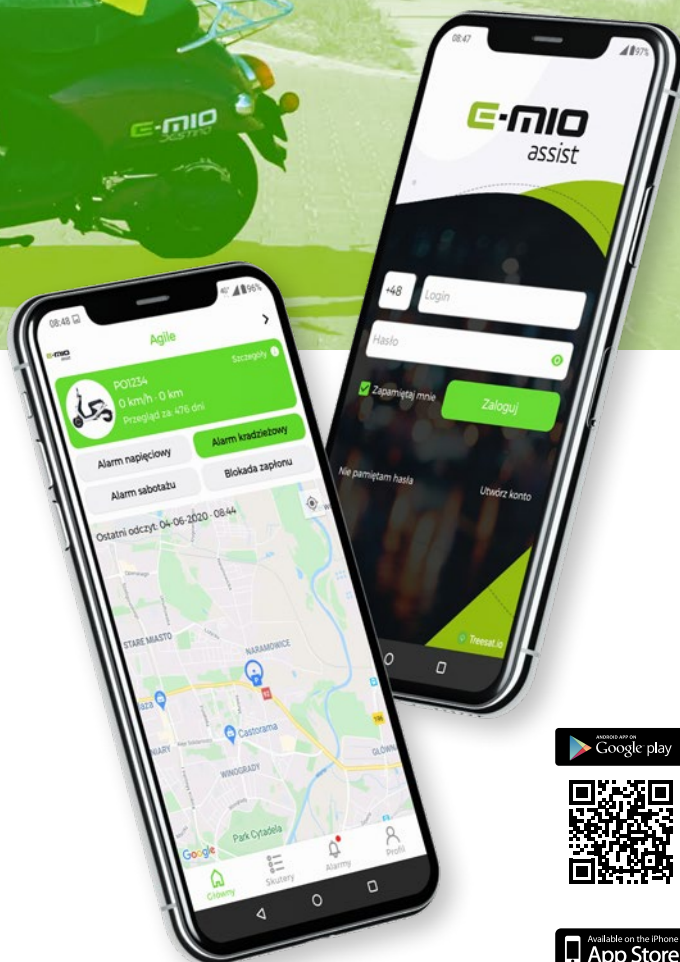

## Funzioni

- posizione attuale del veicolo
- velocità attuale del veicolo
- accesso alla cronologia di 4 mesi del percorso del veicolo
- monitoraggio della tensione della batteria
- informazioni sul tentativo di furto
- informazioni sulla carica della batteria
- informazioni sullo stato della batteria del dispositivo
- accensione interrotta

\* il prodotto è ancora espandibile, l'elenco delle funzioni supportate potrebbe cambiare